

RTX-PAL600

Palettierer für Fertigspritzen mit
bis zu 600 Produkten pro Minute.

1. Leistungsdaten

Parameter	Beschreibung / Wert
Funktion	Palettierer für Fertigspritzen (TUBs)
Leistung (Output)	Bis zu 600 Produkte pro Minute (7 TUBs/Min.)
Produkthandling	Soft Touch Technology (kein Glas-zu-Glas-Kontakt)
Formatwechsel	Innerhalb weniger Minuten
Steuerung	HMI oder SCADA (optional mit Chargensteuerung)
Status	GMP-konformes, reinigungsfreundliches Design
Reinraumversion	Optional erhältlich
Materialien	Hochwertige, pharmagerechte Materialien
Logistik	Puffer- und Fördersysteme optional verfügbar, Handling von Schutzlagen/Abdeckungen
Stellfläche	1520 x 1600 mm

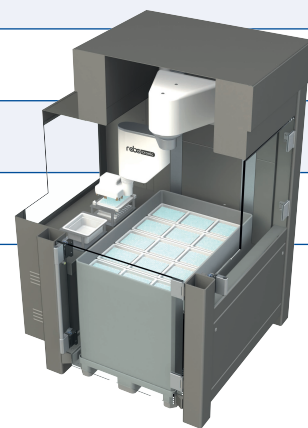

2. Produktplan

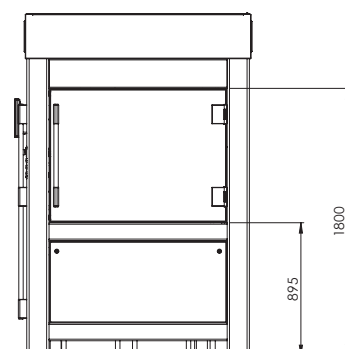
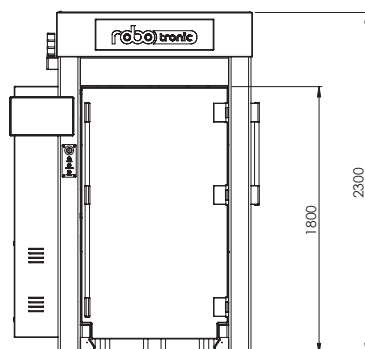
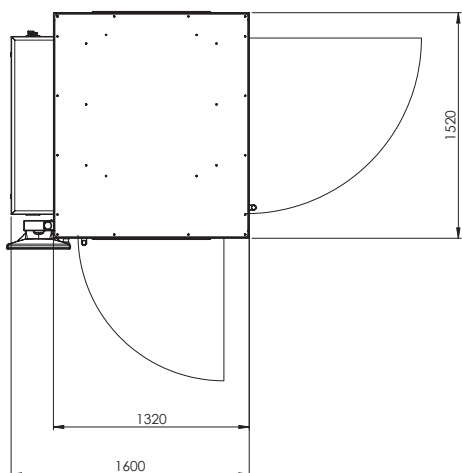

Ein Unternehmen von **wicon**

